

## IMPORTANT SAFETY INSTRUCTIONS

When using electrical appliances, especially when children and pets are present, take basic safety precautions, including the following:

- KEEP OUT OF REACH OF CHILDREN!**
- READ ALL INSTRUCTIONS BEFORE USING.**
- KEEP AWAY FROM WATER!**

**DANGER** — As with most electrical appliances, parts are electrically live even when the switch is off. To reduce the risk of death by electric shock:

1. Always unplug appliance immediately after using.
2. Do not use while bathing or in the shower.
3. Do not place or store appliance where it can fall or be pulled into a tub or sink.
4. Do not place in, or drop into, water or any other liquid.
5. If an appliance falls into water, unplug it immediately. **Do not reach into the water.**

**WARNING** — To reduce the risk of burns, electrocution, fire, or injury to persons:

1. This appliance should never be left unattended when plugged in.
2. Do not pull, twist, or wrap line cord around appliance.
3. This appliance should not be used by, on, or near children or individuals with certain disabilities.
4. Use this appliance only for its intended use, as described in this manual. Do not use attachments not recommended by the manufacturer. Do not use an extension cord to operate appliance.
5. Never operate this appliance if it has a damaged cord or plug, if it is not working properly, if it has been dropped or damaged, or dropped into water. Return the appliance to an authorized service center for examination and repair.
6. Keep the cord away from heated surfaces.
7. Never use while sleeping.
8. Never drop or insert any object into any opening.
9. Do not use outdoors or operate where aerosol (spray) products are being used or where oxygen is being administered.
10. Do not use an extension cord with this appliance.

11. This appliance is hot when in use. Do not let heated surfaces touch eyes or skin.
12. Never block the air openings of the appliance or place it on a soft surface, such as a bed or couch, where the air openings may be blocked. Keep the air openings free of lint, hair and the like.

13. Do not place the appliance on any surface while it is operating.
14. Do not touch hot surfaces of the appliance; use handles or knobs.
15. Do not use this appliance near bathtubs, showers, toilets or any other recipient containing water.



16. If the supply cord is damaged, it must be replaced by the manufacturer, its service agent or similarly qualified persons in order to avoid a hazard.

17. When the appliance is used in a bathroom, unplug it after use, as the proximity of water represents a danger even when the appliance is switched off;

18. For additional protection, the installation of a residual current device (RCD) having a nominal residual operating current not exceeding 30 mA is recommended in the electrical circuit feeding the bath. Ask your installer for advice.

## SAVE THESE INSTRUCTIONS SAFETY INSTRUCTIONS

1. This appliance is not intended for use by persons (including children) with reduced physical, sensory or mental capabilities, or lack of experience and knowledge, unless they have been given supervision or instruction concerning use of the appliance by a person responsible for their safety.
2. Children should be supervised to ensure that they do not play with the appliance.
3. Burn Hazard. Keep appliance out of reach from young children, particularly during use and cool down.

## OPERATING INSTRUCTIONS

This appliance is intended for professional use. Use on Alternating Current (50-60Hz) only. Standard appliances are designed to operate at 220V~.

### STYLING BASICS

1. Plug the crimping iron into a standard electrical outlet. It is not necessary to touch the iron with your hand to judge readiness.
2. Use the temperature controls to select the setting for your hair type. You can use the

chart outlined below as a reference. The iron will heat up very quickly.

TEMPERATURE SETTINGS	HAIR TYPE
1-10 (240°F - 275°F)	Fragile, very fine hair
11-20 (276°F - 310°F)	Thin, easy-to-straighten hair
21-30 (311°F - 355°F)	Normal textured hair
31-40 (356°F - 400°F)	Wavy or curly hair
41-50 (401°F - 450°F)	Coarse, very thick hair

3. Section dry hair evenly, and comb each section. Position the iron on the hair as far up as you want hair to be styled, being careful not to let the iron touch the scalp. Close the iron with the hair between the two plates and hold for 5–7 seconds. Release the iron and move down the hair section to the next position you want to style, repeating the above process.

### TITANIUM TECHNOLOGY

Your titanium iron has many benefits. Titanium is an exceptional conductor of heat and is stable in ultra-high temperatures. The titanium plate provides the ultimate heat performance for beautiful, healthy-looking hair and yields maximum far-infrared heat, penetrating the hair for gentle styling without damaging hair. Titanium emits natural ions for faster styling, locking in hair's own natural moisture. This titanium iron will give your hair a smooth, silky shine while eliminating frizz.

## GET TO KNOW YOUR PROFESSIONAL CRIMPING STYLING IRON

Model BNTCRL3073TUZ

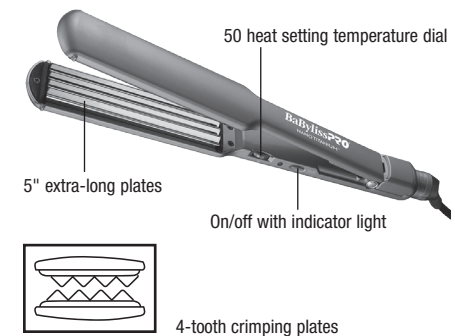

### NOTICE

THIS PRODUCT IS EQUIPPED WITH AN INSTANT HEAT CIRCUITRY.

DO NOT LEAVE PRODUCT ON OR PLUGGED IN WHILE NOT IN USE. UNIT WILL BURN OUT IF POWER IS KEPT ON FOR AN EXTENDED PERIOD OF TIME. WARRANTY WILL BE VOIDED. TURN UNIT OFF AND UNPLUG WHEN NOT IN USE.

## USER MAINTENANCE

Your iron is virtually maintenance free. No lubrication is needed. Keep all vents and openings clear of dirt and dust. If cleaning becomes necessary, disconnect the unit from the power source, let it cool and wipe exterior with a cloth. If any abnormal condition occurs, unplug the unit, allow it to cool, and return it for repair to an authorized service representative only. No repairs should be attempted by the consumer.

### CAUTION

NEVER allow the power supply cord to be pulled or twisted. Never wrap the cord around the unit. Damage will occur at the high flex point of entry into the unit, causing it to rupture and short. Inspect the cord frequently for damage. Stop use immediately if damage is visible or if unit stops or operates intermittently.

### STORAGE

When not in use, your appliance is easy to store. Allow unit to cool, then simply put back in the box, and store out of reach of children in a safe, dry location. Do not jerk or strain cord at plug connections.

**WARNING:**  
**IF YOU THINK THE POWER IS OFF WHEN THE SWITCH IS OFF, YOU'RE WRONG.**

**KEEP AWAY FROM WATER**



Everyone knows that electricity and water are a dangerous combination, but did you know that an electrical appliance is still electrically live even if the switch is off? If the plug is in, the power is on. So when you are not using your appliances, keep them unplugged.

**ALWAYS UNPLUG SMALL APPLIANCES.**

©2021 BabyLissPro

IB-21/014

**BaByLissPRO**  
NANO TITANIUM™

**PLANCHA WAFLERA PARA ESTILIZAR PROFESIONAL**

PARA USO PROFESIONAL SOLAMENTE

Modelo BNTCRL3073TUZ

Para su seguridad y para disfrutar plenamente de su aparato, siempre lea las instrucciones adjuntas cuidadosamente antes de usarlo.

## MEDIDAS DE SEGURIDAD IMPORTANTES

Al usar aparatos eléctricos, especialmente en presencia de niños, siempre debe tomar precauciones básicas de seguridad, incluso las siguientes:

**¡MANTÉNGALO FUERA DEL ALCANCE DE LOS NIÑOS!  
LEA TODAS LAS INSTRUCCIONES ANTES DE USARLO.  
¡MANTÉNGALO ALEJADO DEL AGUA!**

**PELIGRO** — Como es el caso de la mayoría de los aparatos eléctricos, los componentes eléctricos de este aparato permanecen bajo tensión cuando está conectado, incluso si está apagado. Para reducir el riesgo de descarga eléctrica:

1. Siempre desconéctelo inmediatamente después de usarlo.
2. No lo use mientras se esté bañando o en la regadera.
3. No deje ó guarde el aparato donde éste pueda caer ó ser jalado a la tina ó al lavabo.
4. No lo coloque o deje que le caiga agua u otro líquido.
5. Si un aparato ha caído en el agua, desconéctelo inmediatamente. **No trate de sacarlo del agua.**

**ADVERTENCIA** — Para reducir el riesgo de quemaduras, electrocución, fuego ó daño a personas:

1. Nunca deje el aparato desatendido mientras está conectado.
2. No jale, retuerza, ni enrolle el cable alrededor del aparato.
3. Este aparato cuando no debería ser utilizado por, sobre o cerca de niños o personas con alguna discapacidad.
4. Use este aparato únicamente con el propósito para el cual fue diseñado y tal como se describe en este manual. Sólo use accesorios recomendados por el fabricante.
5. Nunca utilice el aparato si el cable o la clavija están dañados, si no funciona correctamente, si ha caído, si está dañado o si ha caído al agua. Llévelo a un centro de servicio autorizado para que lo examinen y lo reparen.
6. Mantenga el cable alejado de las superficies calientes.
7. Nunca utilice el aparato mientras usted duerme.
8. Nunca deje caer ni inserte un objeto en ninguna de las aberturas.
9. No lo utilice al aire libre, ni donde se estén usando productos en aerosol (spray) o donde se esté administrando oxígeno.
10. No utilice una extensión eléctrica con este aparato.

11. Este aparato está caliente cuando está encendido. Mantenga los ojos y la piel alejados de las superficies calientes.
12. Nunca bloquee las aberturas de aire o coloque el aparato en una superficie blanda, como una cama o un sofá, donde se puedan obstruir. Mantenga las aberturas libres de pelusas, cabellos y elementos similares.

13. No coloque el aparato en ninguna superficie mientras está funcionando.
14. No toque las partes calientes de este aparato. Use los botones o los agarres.
15. No utilice el aparato cerca de tinas, lavabos, inodoros u otros recipientes que contienen agua.



16. Para su seguridad, el cable debe ser reemplazado por el fabricante, un centro de servicio autorizado u otra persona calificada.
17. Cuando el aparato se utiliza en un baño, desenchúfelo después de usarlo, ya que la proximidad del agua representa un peligro incluso cuando el aparato está apagado;
18. Para protección adicional, se recomienda la instalación de un dispositivo de corriente residual (RCD) que tenga una corriente de operación residual nominal que no exceda los 30 mA en el circuito eléctrico que alimenta el baño. Pida consejo a su instalador.

## GUARDE ESTAS INSTRUCCIONES PRECAUCIONES

1. Los niños o las personas que carezcan de la experiencia o de los conocimientos necesarios para manipular el aparato, o aquellas cuyas capacidades físicas, sensoriales o mentales estén limitadas, no deben utilizar el aparato sin la supervisión o la dirección de una persona responsable por su seguridad.
2. Asegúrese de que los niños no jueguen con este aparato.
3. Riesgo de quemaduras. Mantenga este aparato fuera del alcance de los niños pequeños, especialmente durante su uso y mientras se enfria.

## INSTRUCCIONES DE OPERACIÓN

Este aparato ha sido diseñado para uso profesional. Utilícelo solamente con corriente alterna (50-60Hz). Los aparatos estándares están diseñados para funcionar con corriente de 220V~.

### FUNDAMENTOS DEL PEINADO

1. Conecte el cable a una toma de corriente. No es necesario tocar las placas para cerciorarse que está listo.
2. Ajuste la temperatura al nivel deseado según su tipo de cabello (véase la tabla a

continuación). El aparato calentará muy rápidamente.

AJUSTE DE TEMPERATURA	TIPO DE CABELLO
1-10 (115°C - 135°C)	Cabello frágil, muy fino
11-20 (136°C - 155°C)	Cabello fino, dócil
21-30 (156°C - 180°C)	Cabello normal
31-40 (181°C - 205°C)	Cabello ondulado o rizado
41-50 (206°C - 230°C)	Cabello grueso, muy espeso

3. Divida el cabello seco en secciones uniformes y peine cada sección. Coloque el aparato tan cerca de la raíz como desee, asegurándose de que no toque el cuero cabelludo. Coloque una sección de cabello entre las placas y mantenga estas cerradas por 5 a 7 segundos. Suelte el cabello, y luego repita el proceso, colocando el aparato más abajo de la sección de cabello, en la sección siguiente.

### TECNOLOGÍA CON TITANIO

Su plancha con titanio brinda muchas ventajas. El titanio es un conductor térmico excepcional que mantiene la estabilidad en temperaturas ultra-altas. El titanio proporciona un rendimiento óptimo y deja el cabello hermoso y resplandeciente de salud. Genera calor infrarrojo lejano, un calor suave que penetra en el tallo del pelo para peinar el cabello desde el interior, sin dañarlo. El titanio también emite iones, los cuales logran un secado más rápido mientras preservan la hidratación del cabello. Este aparato dejará su cabello suave, sedoso y brillante, al mismo tiempo que eliminará el frizz.

## FAMILIARÍCESE CON SU PLANCHA WAFLERA PARA ESTILIZAR PROFESIONAL

### Modelo BNTCRL3073TUZ



### AVISO

ESTE APARATO ESTÁ EQUIPADO CON UN MECANISMO DE CALENTAMIENTO INSTANTÁNEO. NO DEJE EL APARATO ENCENDIDO O CONECTADO CUANDO NO ESTÁ EN USO. EL ELEMENTO CALENTADOR PODRÍA QUEMARSE SI EL APARATO PERMANECIERA ENCENDIDO DURANTE UN PERÍODO PROLONGADO. ESTO INVALIDARÁ LA GARANTÍA. SIEMPRE APAGUE Y DESCONECTE EL APARATO DESPUÉS DEL USO.

## INSTRUCCIONES DE MANTENIMIENTO

Su aparato requiere poco mantenimiento. No necesita lubricación. Mantenga todas las aberturas libres de polvos y pelusas. Cuando sea necesario limpiarlo, desenchúfelo, permita que se enfríe y limpie la superficie exterior con un paño humedecido. En caso de mal funcionamiento, desconecte el aparato, permita que se enfríe y regréselo a un centro de servicio autorizado. No trate de reparar este aparato.

### PRECAUCIÓN

NUNCA jale, tuerza ni retuerza el cable eléctrico. Nunca lo enrolle con fuerza alrededor del aparato; esto puede dañar la junta flexible que lo conecta al aparato, produciendo su ruptura o un cortocircuito. Revise el cable con frecuencia para asegurarse de que no está dañado. Deje de usar el aparato inmediatamente si el cable está visiblemente dañado o si el aparato deja de funcionar o funciona de manera intermitente.

### ALMACENAJE

Cuando no lo utiliza, su aparato es fácil de almacenar. Permita que se enfríe y guárdelo en un lugar seco y seguro, fuera del alcance de los niños. No tiree ni retuerza el cable al nivel del enchufe

**ADVERTENCIA: SI CREE QUE NO HAY CORRIENTE CUANDO EL APARATO ESTÁ APAGADO, ESTÁ EQUIVOCADO.**

### MANTÉNGALO ALEJADO DEL AGUA



Todos sabemos que no se debe mezclar la electricidad y el agua. Pero ¿Sabe usted que un aparato eléctrico permanece bajo tensión aunque esté apagado? Si está conectado, hay corriente. Por lo tanto, siempre desenchufe los aparatos eléctricos después del uso.

### SIEMPRE DESENCHUFE LOS APARATOS PEQUEÑOS

**IMPORTADO EN BOLIVIA POR:**  
Diprof Ltda.  
Calle Los Paraisos (e) 4to y 5to Anillo  
Cond. Galicia # 68 - UV109 Mzna9  
Santa Cruz de la Sierra - Bolivia  
Tel: +591 7 500 6950

**IMPORTADO EN PARAGUAY POR:**  
BRIBEN SACG  
CAPITÁN FIGARI NO. 909  
ASUNCIÓN  
PARAGUAY  
TELÉFONO: +595-21-223-433

**IMPORTADO EN CHILE POR:**  
SALLY CHILE  
AVENIDA KENNEDY LATERAL 7600  
OFICINAS 803 – 804  
VITACURA  
SANTIAGO, CHILE  
TELÉFONO: +562 (241) 5757

You can download the manual on our website.  
Você pode baixar o manual em nosso site.  
Puede descargar el manual en nuestro sitio web.  
<https://www.babylissprola.com/manuales/>

**SEGUIMOS EM:**  
**FOLLOW US:**  
**SÍGANOS EN:**



@BaBylissPROLA



@BaBylissPROLA



www.babylissprola.com

©2021 BabyLissPro

IB-21/014

**BaBylissPRO**  
NANO TITANIUM™

**PROFESSIONAL CRIMPING STYLING IRON**

FOR PROFESSIONAL USE ONLY

Model BNTCRL3073TUZ

For your safety and continued enjoyment of this product, always read the instruction book carefully before using.